

studio

VODIČ ZA PRIPREMU





YOURS IS HERE

Studio

VODIČ ZA PRIPREMU

Model DCMA

Napomene, obavijesti i mjere opreza

-  **NAPOMENA:** NAPOMENA ukazuje na važne informacije koje mogu pomoći u boljem korištenju vašeg računala.
-  **OBAVIJEST:** OBAVIJEST ukazuje ili na moguće oštećenje hardvera ili na gubitak podataka i govori vam kako da tu opasnost izbjegnute.
-  **OPREZ:** OPREZ ukazuje na moguće oštećenje imovine, osobne ozljede ili smrt.

Ako ste kupili računalo iz serije Dell™ n, ni jedna referenca u ovom dokumentu neće vrijediti za Microsoft® Windows® operativni sustav.

Podaci u ovom dokumentu podliježu promjenama bez prethodne obavijesti.

© 2008 Dell Inc. Sva prava su zadržana.

Svaka reprodukcija ovih materijala je bez pismenog dopuštenja Dell Inc. strogo zabranjena.

Trgovački znakovi koji su upotrijebljeni u ovom tekstu: *Dell*, *DELL* logotip, *YOURS IS HERE* i *DellConnect* su trgovački znakovi Dell Inc.; *Intel*, *Pentium* i *Celeron* su registrirani trgovački znakovi i *Core* je trgovački znak Intel Corporation u SAD i drugim zemljama; *Microsoft*, *Windows*, *Windows Vista* i *Windows Vista gumb za start* su također registrirani trgovački znakovi Microsoft Corporation u Sjedinjenim Američkim Državama i/ili drugim zemljama.; *Blu-ray Disc* re trgovački znak Blu-ray Disc Association; *Bluetooth* je registrirani trgovački znak u vlasništvu Bluetooth SIG, Inc. a Dell ga koristi u okvir licence; *Realtek* je trgovački znak Realtek Semiconductor Corporation.

Ostali trgovački znakovi i trgovački nazivi se koriste u ovom dokumentu za navođenje entiteta vlasnika oznaka i naziva ili njihovih proizvoda. Dell Inc. odriče se vlasničkog interesa za sve trgovačke znakove i trgovačke nazive koji nisu njegovi vlastiti.

Sadržaj

Priprema vašega Studio 540	5	Rješavanje Problema	22
Prije podešavanja vašeg računala	5	Problemi s mrežom	22
Priključite zaslon	6	Problemi s napajanjem	23
Priključite video kabel na zaslon	7	Problemi s memorijom	24
Priključivanje tipkovnice i miša	8	Smrzavanja i problemi sa softverom	25
Priključite mrežnog kabela (po izboru)	9	Upotreba alata za podršku	28
Priključite kablove za napajanje zaslona i računala	10	Dellovo središte za podršku	28
Windows Vista® Priprema	11	Poruke sustava	29
Povežite se Internet (po izboru)	11	Rješavanje problema s hardverom	31
Korištenje vaših Studio 540	14	Dell Dijagnostika	31
Značajke pogleda sprijeda	14	Oporavak sustava mogućnosti	34
Značajke pogleda na stražnju stranu	17	Obnavljanje sustava	34
Priključci na stražnjoj ploči	18	Dell obnova tvorničke silke	36
Softverske značajke	20	Reinstalacija operativnog sustava	38

Sadržaj

Dohvat pomoći	40
Tehnička Usluga za podršku i korisnike . . .	41
DellConnect™	41
Online usluge	41
AutoTech usluga	42
Informacije o proizvodu	43
Povrat predmeta radi popravka u okviru jamstva ili radi povrata zbog	43
Prije nego nazovete	44
Kontaktiranje Della	45
Saznajte više o podacima i resursima . 47	
Tehnički podaci	49
Dodatak	56
Obavijest o proizvodu Macrovision	56
Indeks.	57

Priprema vašega Studio 540

U ovom odjeljku se nalaze podaci o podešavanju vašega Studio 540 i priključivanju perifernih uređaja.

Prije podešavanja vašeg računala

Pri postavljanju računala vodite računa da omogućite lagan pristup do izvora napajanja, dovoljnu ventilaciju i ravnu površinu na koju ćete računalo postaviti.

Ograničene zračnog strujanja oko vašeg Studio 540 može dovesti do njegova pregrijavanja. Kako biste spriječili pregrijavanje osigurajte barem 10,2 cm (4 inča) sa stražnje strane računala i najmanje 5,1 cm (2 inča) sa svih drugih strana. Uključeno računalo ne smijete nikad staviti u zatvoreno mjesto, kao što su ormar ili ladica.



Priključite zaslon



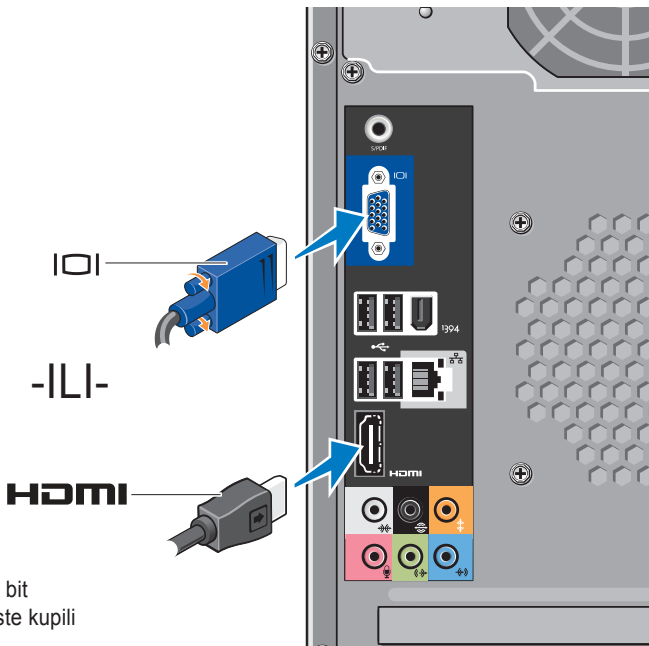



Vaše računalno koristi dva različita priključka za zaslon. Za HDMI priključak je digitalni priključak visokih radnih svojstava koji prenosi signal slike i signal zvuka za prikaz na TV prijemnicima i monitorima s ugrađenim zvučnicima. VGA priključak prenosi samo video signale za prikaz na monitorima i projektorima.



NAPOMENA: DVI priključak može bit dostupan na vašem računalu ako ste kupili dodatnu grafičku karticu.

Priključite video kabel na zaslon

Provjerite kakvu vrstu priključaka imate na svom TV prijemu ili monitoru. U sljedećoj tablici možete prepoznati priključke na vašem zaslonu kako biste izabrali onu vrstu priključaka koju vi koristite.

HDMI		
VGA		
DVI		

Zaslon priključite na računalo putem VGA priključka, HDMI priključka ili DVI priključka (po izboru).

Priključivanje pomoću VGA priključka

Priključite zaslon putem VGA kabela (dolazi obično s plavim priključcima na oba kraja).

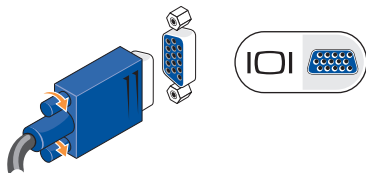

Ako vaš zaslon ima DVI priključak, koristite VGA kabel (s plavim priključcima na oba kraja) s VGA-na-DVI adapterom (bijeli utikač).

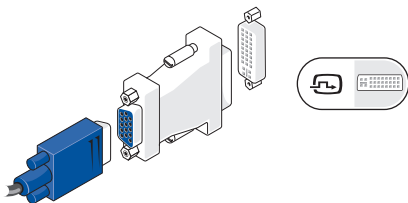

 **NAPOMENA:** VGA-na-DVI adapter možete kupiti na Dell internetskoj stranici dell.com.

Priprema vašega Studio 540

Priključivanje pomoću HDMI priključka

Priključivanje zaslona pomoću HDMI kabela.

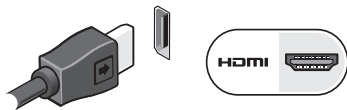

Priključite pomoću DVI priključka (po izboru)

Priključivanje pomoću DVI kabela.

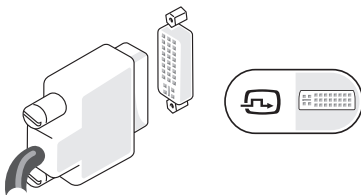

NAPOMENA: Dodatne HDMI i DVI kablove možete kupiti na Dell internetskoj stranici dell.com.

Priključivanje tipkovnice i miša

Tipkovnicu i miš priključite na USB priključke na stražnjoj strani vašeg računala.

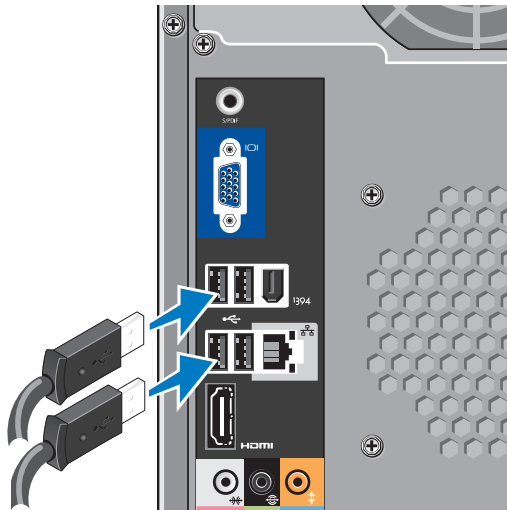

Priključite mrežnog kabela (po izboru)

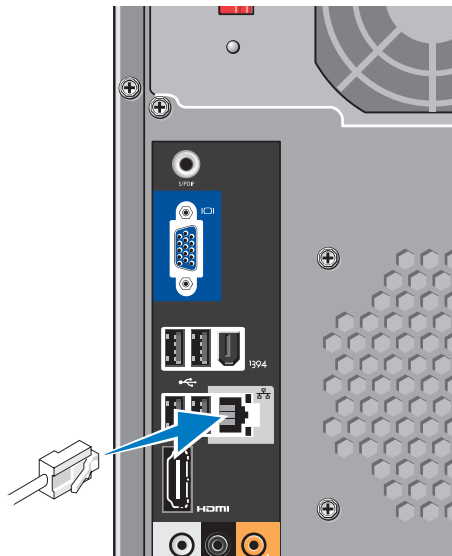

Mrežni priključak nije potreban za dovršavanje pripreme računala, pa ipak ako posjedujete mrežnu vezu koja koristi kablovski priključak (kao utičnica za kućni mrežni modem ili Ethernet), moći ćete ih sada priključiti. Koristite samo Ethernet kabel (RJ45 priključak) Nemojte utaknuti telefonski kabel (RJ11 priključak) u mrežni priključak.



Za povezivanje vašeg računala na mrežu ili širokopojasni uređaj, priključite jedan kraj mrežnog kabela na mrežni priključak ili na širokopojasni uređaj. Drugi kraj mrežnog kabela priključite na priključak mrežnog adaptera na stražnjoj strani vašeg računala. Klik će označiti da je mrežni kabel čvrsto priključen.

**Priključite kablove za napajanje
zaslona i računala**

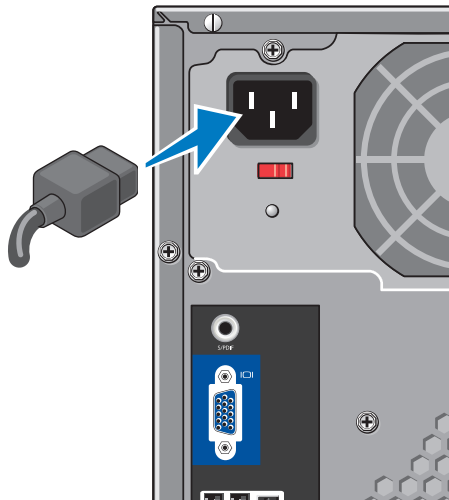

**Pritisnite gumbе za uključivanje
na vašem računalu i na vašem
zaslonu**



Windows Vista® Priprema

Za pripremu operativnog sustava Windows Vista prvi put, slijedite upute na ekranu. Ovi koraci su obvezni i njihovo dovršenje može potrajati do 15 minuta. Ovi ekranski prikazi će vas voditi kroz nekoliko postupaka, uključujući i prihvaćanje licencnih sporazuma, podešavanje postavki i priprema internetske veze.

 **OBAVIJEST:** Nemojte prekidati proces pripreme operativnog sustava. Ako to učinite, računalo bi moglo postati neupotrebljivo.

Povežite se Internet (po izboru)

 **NAPOMENA:** Dobavljači internetski usluga i njihove ponude mogu se razlikovati od zemlje do zemlje.

Za povezivanje s internetom potreban vam je vanjski modem ili mrežna veza i davatelj usluge povezivanja s internetom (ISP). Vaš dobavljač ponudit će vam jednu ili više sljedećih opcija priključivanja na Internet:

- DSL veza koja omogućuje brzi pristup Internetu putem postojeće telefonske linije ili mobilne telefonske usluge. Preko DSL veze možete istovremeno pristupiti Internetu i koristiti svoj telefon.
- Kablovske modemske veze koje osiguravaju veliku brzinu pristupa internetu pristupaju putem vašega lokalnog kabla TV linije.
- Satelitske modemske veze koje omogućuju brzi pristup Internetu putem sustava satelitske televizije.
- Telefonska -veza koje osiguravaju pristup internetu preko telefonskog voda. Telefonske veze se smatraju prilično sporima u odnosu na DSL ili kablovske (ili satelitske) modemske veze. Vaše računalo nema integrirani modem. Za uslugu telefonske veze potrebno je instalirati dodatni USB modem na vašem računalu.

Priprema vašega Studio 540

- Bežične LAN (WLAN) veze koje osiguravaju pristup internetu putem tehnologije WiFi 802.11. Bežična LAN podrška zahtijeva dodatne unutarnje komponente koje mogu ali i ne moraju biti instalirane u vašem računalu i to ovisi o tome što ste odlučili kupiti.

 **NAPOMENA:** Ako USB modem ili WLAN adapter nisu dio vaše originalne narudžbe, možete ih kupiti na internetskoj stranici Dell na dell.com.

Priprema žičane veze s internetom

Ako koristite telefonsku vezu, priključite telefonski vod na vanjski USB modem (po izboru) i na telefonsku zidnu utičnicu prije nego počnete s pripremom veze. Ako koristite DSL ili kablovski/satelitski modem, kontaktirajte svojega ISP ili službu mobilne telefonije radi uputa o pripremi veze.

Priprema bežične veze

Prije nego budete mogli koristiti bežičnu internetsku vezu, morate se povezati sa svojim bežičnim usmjerivačem. Za uspostavljanje veze sa svojim bežičnim usmjerivačem:

1. Spremite i zatvorite otvorene datoteke i izađite iz otvorenih programa.
2. Kliknite **Start**  → **Poveži se na**.
3. Za dovršetak postavljanja pratite upute na zaslonu.

Postavljanje internetske veze

Za postavljanje internetske veze putem dostupnog ISP prečaca na radnoj površini:

1. Spremite i zatvorite otvorene datoteke i izađite iz otvorenih programa.
2. Dvaput pritisnite ISP ikonu na Microsoft® Windows® radnoj površini.
3. Za dovršetak postavljanja pratite upute na zaslonu.

Ako se na vašoj radnoj površini nije pojavila ikona ISP ili ako želite priripemiti internetsku vezu preko drugoga ISP-a, provedite korake u ovom odjeljku.

 **NAPOMENA:** Ako se ne možete priključiti na Internet, a ranije ste to mogli, možda usluge dobavljača internetskih usluga trenutno nisu dostupne. Obratite se dobavljaču internetskih usluga i provjerite status usluge ili se pokušajte ponovo priključiti kasnije.

 **NAPOMENA:** Pripremite informacije o davatelju internetskih usluga. Ako nemate ISP, priključite se na čarobnjaka za internetsku vezu i on će vam pronaći jednoga.

1. Spremite i zatvorite otvorene datoteke i izađite iz otvorenih programa.
2. Kliknite **Start**  → **Upravljačka ploča**.
3. Pod **Network and Internet** (Mreža i Internet) pritisnite **Connect to the Internet** (Spajanje na Internet).
Pojavit će se prozor **Connect to the Internet** (Poveži se s internetom).

4. Kliknite ili **Broadband (PPPoE)** (Širokopojasna veza) ili **Dial-up** (Telefonka veza) u ovisnosti kako se želite povezati s internetom:

- a. Izaberite **Broadband** (Širokopojasno) ako koristite DSL, satelitski modem, kablovski TV modem ili vezu putem Bluetooth® bežične tehnologije.
- b. Izaberite **Dial-up** (Telefonska veza) ako želite koristiti dodatni USB modem za telefonsku vezu ili ISDN.

 **NAPOMENA:** Ako ne znate koju vrstu veze odabrati, pritisnite **Help me choose** (Pomoć pri odabiru) ili se obratite svom davatelju internetskih usluga.

5. Slijedite upute na zaslonu i koristite informacije o postavljanju koje vam je dao davatelj internetskih usluga kako biste završili s postavljanjem.

Korištenje vaših Studio 540

Vaše računalo ima indikatore, gumbе i značajke koje vam pružaju brze informacije i prečice za najčešće zadatke kojima štedite svoje vrijeme.

Značajke pogleda sprijeda

- 1 Servisna oznaka (nalazi se na vrhu kućišta prema straga)** – Pomoću servisne oznake ćete identificirati svoje računalo prilikom pristupanja web stranici za podršku ili kad zovete tehničku podršku.
- 2 Optički pogon** – Izvodi samo CD i DVD diskove standardne veličine (12 cm) i Blu-ray disk™.
- 3 Ploča optičkog pogona**– Ova ploča pokriva optički pogon (prikazan je u otvorenom položaju).

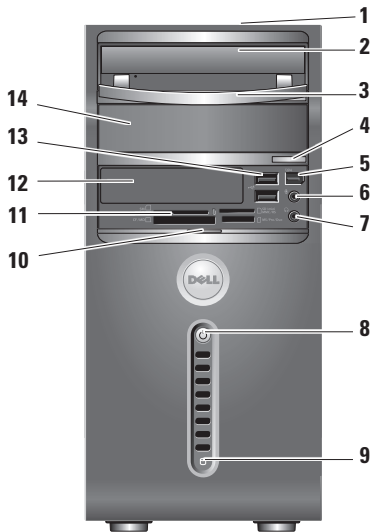



4 Optički pogon gumba za otvaranje ladice – Pritisnite da otvorite ladicu i izvadite disk iz optičkog pogona.

5  IEEE 1394 priključak – Povezuje multimedijske uređaje velike brzine kao što su digitalne video kamere.

6  Linijski ulaz ili mikrofonski priključak – Priključuje mikrofonski ili audio kabel za audio ulaz.

7  Priključak za naglavne slušalice – Priključuje slušalice.

 **NAPOMENA:** Za priključivanje zvučnika s napajanjem ili zvučnog sustava, koristite priključak audio out (Audio izlaz) ili S/PDIF priključak na stražnjoj strani vašeg računala.

8  Napajanje gumb i svjetlo – Uključuje ili isključuje napajanje kad se pritisne. Svjetlo u sredini ovoga gumba ukazuje na stanje napajanja:

- Trepće bijelo – računalo je u stanju mirovanja.
- Mirno bijelo – računalo je u stanju uključivosti.
- Trepće žuto – Mmožda postoji problem s matičnom pločom.
- Mirno žuto – moguć je problem s matičnom pločom ili izvorom napajanja.

9  Svjetlo aktivnosti tvrdog diska – Uključuje se kad računalo očitava ili upisuje podatke na tvrdi disk. Trepćuće plavo svjetlo označava aktivnost tvrdog diska.

 **OBAVIJEST:** Kako ne bi došlo do gubitka podataka, nikad ne isključujte računalo dok svjetlo aktivnosti tvrdog pogona trepće.

10 Rukohvat vrata prednje ploče –

Povucite prema gore vrata prednje ploče kako biste zatvorili FlexBay pogon, USB priključke, IEEE 1394 priključak, priključak za slušalice i mikrofonski priključak.



11 **Medijičitač kartica** – Pruža brz i prikladan način pregledavanja i dijeljenja digitalnih fotografija, glazbe, video filmova i dokumenata koji su pohranjeni na ovim digitalnim memorijskim karticama:

- Secure digital kartica (SD) memorijska kartica
- Secure Digital High Capacity - Sigurna digitalna visokog kapaciteta (SDHC) kartica
- Multi Media Card (MMC)
- Memory Stick
- Memory Stick PRO
- xD-Slikovna kartica (vrsta - M i vrta - H)

12 FlexBay pogon – Može sadržavati dodatni FlexBay.



13 **USB 2.0 priključci (2)** – Povezuju USB uređaje koji se koriste povremeno, kao što su memorijski moduli, digitalni fotoaparati i MP3 playeri.



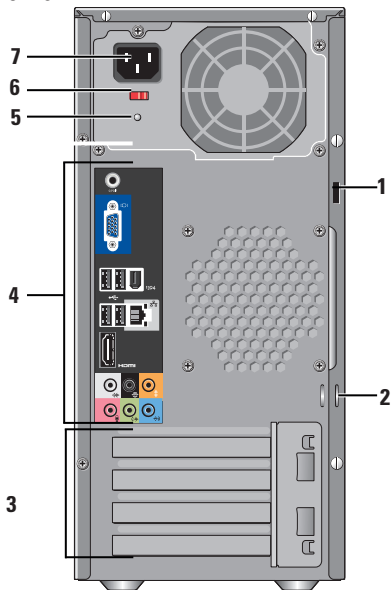

14 **Ležište za dodatni optički pogon** – Može sadržavati dodatni optički pogon.

Značajke pogleda na stražnju stranu







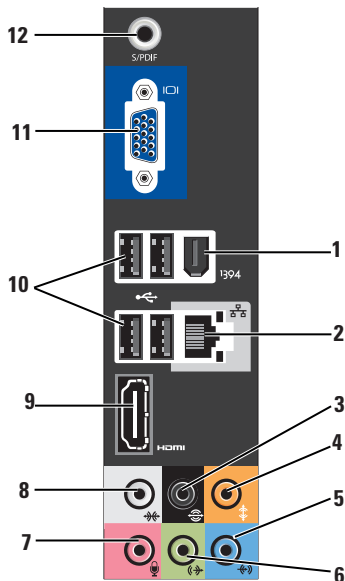

- 1 Sigurnosni kabelutor** – Povezuje bravu za sigurnosni kabel koja se koristi kao protuprovalnički uređaj.
 - NAPOMENA:** Prije nego kupite bravu, provjerite da li radi na utoru za sigurnosni kabel na vašem računalu.
- 2 Prstenasta brava** – Postavite komercijalno dostupni protuprovalnički uređaj.
- 3 Utori kartice za proširenje (4)** – Priključci za pristup svi instaliranim PCI i PCI express karticama.
- 4 Priključci na stražnjoj ploči** – Utaknite USB, audio i druge uređaje u odgovarajuće priključke.
- 5 Svjetlo izvora napajanja** – Ukazuje na dostupnost napajanja za izvor napajanja.
- 6 Preklopka za izbor napona** – Izaberite napon koji je karakterističan za regiju.
- 7 Konektor za napajanje** – Priključuje vaše računalo na utičnicu za napajanje.

Priključci na stražnjoj ploči

-  **IEEE 1394 priključak** – Povezuje multimedijske uređaje velike brzine kao što su digitalne video kamere.
-  **Mrežni priključak i svjetlo** – Connects your computer to a network or broadband device. Svjetlo mrežne aktivnosti trepće kad računalo prima ili šalje podatke. Visoka razna prometa na mreži može učiniti da ovo svjetlo izgleda kao mirno.
-  **Priključak za stražnji L/D prostorni zvuk** – Povezuje se s višekanalnim zvučnicima.
-  **Priključak za srednju / bas zvučnik** – Priključak za bas zvučnik.



- 5**  **Linijski ulazni priključak –**
Priključuje mikrofoni radi snimanja glasa ili audio ulaza u programima za zvuk i telefoniju. Na računalima sa zvučnom karticom, koristite priključak na kartici.
- 6**  **Prednji L/D linijski izadni priključak –** Priključak za slušalice i zvučnike s integriranim pojačalima. Na računalima sa zvučnom karticom, koristite priključak na kartici.
- 7**  **Mikrofonski priključak –** Povezuje uređaj za snimanje / reprodukciju poput mikrofona, kasetofona, CD playera ili VCR-a. Na računalima sa zvučnom karticom, koristite priključak na kartici.
- 8**  **Bočni L/D prostorni priključak –**
Priključak na prostorne zvučnike. Na računalima sa zvučnom karticom, koristite priključak na kartici.
- 9**  **HDMI 1.2 priključak –** Priključuje na TV i zvučni i video signal.
NAPOMENA: Za monitore bez ugrađenih zvučnika, očitat će se samo video signali.
- 10**  **USB 2.0 priključci (4) –** Povezuje USB uređaje poput miša, tipkovnice, pisača, vanjskog pogona ili MP3 playera.
- 11**  **VGA –** Priključivanje video signala na monitor ili projektor.
- 12** **S/PDIF priključak –** Priključuje pojačala i TV prijemnike za digitalni audio kroz optički digitalni kablovi. Ova format nosi audio signal bez prolaza kroz proces analogne pretvorbe zvučnog signala.

Softverske značajke

 **NAPOMENA:** Više pojedinosti o značajkama koje su opisane u ovom odjeljku potražite u *Dell Technology Guide* (Dellov tehnološki vodič) koji je dostupan na vašem tvrdom disku ili na web stranici za Dell podršku na support.dell.com.

Produktivnost i komunikacija

Svoje računalo možete upotrijebiti za stvaranje prezentacij, brošura, čestitki, letaka i proračunskih tablica. Također možete pregledvati digitalne fotografije i slike. Provjerite u svojoj narudžbi koji ste softver kupili zajedno s računalom.

Nakon priključivanja na internet možete pristupiti web stranicama, podesiti svoje račune za e-poštu, slati i preuzimati slike i tako dalje.

Zabava i multimediji

Svoje računalo možete koristiti za praćenje video filmova, igranje igara, stvaranje vlastitih CD diskova i slušanje glazbe i radijastations. Vaš pogon za optičke diskove može podržavati više vrsta medijskih formata, uključujući CD, Blu-ray diskove (ako je ova mogućnost izabrana prilikom kupovine računala) i DVD diskova.

Možete pruzimati ili i kopirati slike i video filmove s prijenosnih uređaja kao što su digitalni fotoaparati i mobilni telefoni. Dodatni softverski programi omogućava vam da organizirate i stvarate glazbene i video datoteke koje se mogu snimiti na disk, spremite na prijenosne uređaje kao što su MP3 playeri i ručni zabavni uređaji ili naposredno izvoditi i gledati na TV prijemnicima, projektorima ili opremi za kućno kino.

Prilagođavanje radne površine

Svoju radnu površinu možete prilagoditi tako da joj promijenite izgled, razlučivost, pozadinu, čuvar ekrana i tako dalje kroz pristup do prozora **Personalize appearance and sounds** (Osobna prilagodba izgleda i zvukova).

Za pristup prozoru sa svojstvima prikaza:

1. Kliknite denom tipkom na slobodno područje vaše radne površine.
2. Kliknite **Personalize** (Osobno prilagodi) kako bi se otvorio prozor **Personalize appearance and sounds** (Osobna prilagodba izgleda i zvuka) i kako biste se bolje upoznali s mogućnostima prilagođavanja.

Prilagođavanje vaših energetskih postavki

Možete koristiti mogućnost u vašem operativnom sustavu kako biste konfigurirali postavke napajanja na vašem računalu. Microsoft® Windows Vista® osigurava tri zadane mogućnosti:

- **Balansirano** – Ova mogućnost napajanja prema potrebi nudi puna radna svojstva i štedi energiju za vrijeme dugih perioda neaktivnosti.
- **Ušteda energije** – Ova mogućnost napajanja štedi energiju u vašem računalu preko smanjivanja performansi kako bi se maksimalno povećao životni vijek računala i kroz smanjivanje količine energije koju će tijekom radnog vijeka utrošiti računalno.
- **Vsoka radna svojstva** – Ova mogućnost napajanja nudi radna svojstva sustava na najvišoj razini putem prilagodbe brzine rada procesora vašoj aktivnosti i kroz maksimalno uvećanje radnih svojstava računala.

Izrada sigurnosnih kopija vaših podataka

Preporučuje se da povremeno izradite sigurnosne kopije vaših datoteka i mapa na vašem računalu. Za izradu sigurnosne kopije datoteka:

1. Kliknite **Start**  → **Control Panel** (Upravljačka ploča) → **System and Maintenance** (Sustav i doržavanje) → **Welcome Center** (Centar za dobrodošlicu) → **Transfer files** (Prijenos datoteka) i **podataka**.
2. Kliknite **Izradi sigurnosnu kopiju datoteka** ili **Sigurnosna kopija računala**.
3. Kliknite **Continue** (Nastavak) **na vašem dijaloškom okviru User Account Control** (Upravljanje korisničkim računom) i slijedite upute čarobnjaka za izradu sigurnosnih kopija datoteka.

Rješavanje Problema

U ovom odjeljku nalaze se informacije o rješavanju problema s vašim računalom. Ako ne možete riješiti svoj problem uz pomoć sljedećih smjernica, potražite “Korištenje alata za podršku” na stranici 28 ili “Kontaktiranje Della” na stranici 45.

 **OPREZ: Samo obćeno servisno osoblje smije skidati poklopac računala. Pogledajte *Service Manual* (Servisni priručnik) na Dell stranici za podršku na adresi support.dell.com radi naprednih servisnih uputa i uputa za rješavanje problema.**

 **OPREZ: Prije rada unutar računala, pažljivo pročitajte sigurnosne informacije koje ste dobili s računalom. Radi dodatnih informacija o najboljoj praksi pogledajte Regulatory Compliance Homepage (Stranica s podacima o propisima) na www.dell.com na sljedećeoj adresi: http://www.dell.com/regulatory_compliance.**

Problemi s mrežom

Bežične veze

Ako se prekine (Bežična mrežna veza)

mrežna veza – Bžični usmjerivač je odvojen ili je onemogućen rad bežičnog uređaja na vašem računalu.

- Provjerite svoj bežični usmjerivač kako biste bili sigurni da je pod napajanjem i da je povezan s vašim izvorom podataka (kabelmodema ili mrežnog koncentratora).
- Iznova uspostavite vezu s vašim bežičnim usmjerivačem:
 - a. Spremite i zatvorite otvorene datoteke i izađite iz otvorenih programa.
 - b. Kliknite **Start**  **Poveži se na**.
 - c. Za dovršetak postavljanja pratite upute na zaslonu.

Žične veze

Ako je mrežna veza izgubljena – Kabel je olabavljen ili oštećen.

- Provjerite da li je kabel utaknut i da nije oštećen.

Svjetlo integriteta veze n aintegriranom mrežno priključku vam omogućava da provjerite da li veza radi i daje informacije o svom stanju:

- Zeleno – Prisutna je dobra veza između mreže 10/100-Mb/s i računala.
- Narančasto – Prisutna je dobra veza između mreže 1000 Mb/s i računala.
- Isključeno (nema svjetla) – Računalo nije utvrdilo fizičku vezu s mrežom.



NAPOMENA: Svjetlo integriteta veze na mrežnom priključku služi samo za žičane kablovske veze. Svjetlo integriteta veze ne pruža informacije o stanju bežične veze.

Problemi s napajanjem

Ako je svjetlo napajanja isključeno –

Računalo e isključeno ili ne dobija napajanje.

- Namjestite kabel napajanja i u priključku za napajanje na računalu i u električnoj utičnici.
- Ako je računalo uključeno u utičnicu produžnog kabela, provjerite je li produžni kabel uključen u električnu utičnicu i je li uključen. Također zaobiđite električne zaštitne uređaje, osigurače i podužne kablove kako biste se uvjerali da se računalo uključuje kako treba.
- Provjerite funkcionira li utičnica el.energije tako da je testirate pomoću drugog uređaja, poput svjetiljke.
- Provjerite spojeve kabela AC adaptera. Ako se na AC adapteru nalazi svjetlo, provjerite da li ono svijetli.

Ako svjetlo napajanja trajno svijetli bijelo i računalo ne reagira – Možda nije priključen zaslon ili nije uključen. Provjerite da li je zaslon pravilno priključen i zatim ga isključite pa ponovo uključite.

Ako svjetlo napajanja trepće bijelo – Računalo se nalazi u stanju mirovanja. Pritisnite tipku na tipkovnici, pomaknite pokazivač na trackpadu ili na priključenom mišu ili pritisnite gumb napajanja kako biste se vratili u normalni rad.

Ako svjetlo napajanja svijetli žuto – Pojavio se problem s radom računala ili unutarnji uređaj ne radi ispravno. Pomoć potražite u Dellu, pogledajte “Kontaktiranje Delle” na stranici 45.

Ako svjetlo trepće žuto – Računalo dobija električno napajanje ali uređaj radi neispravno ili nije instaliran kako treba. Možda ćete morati izvaditi i ponovno ugraditi memorijske module (pojednosti o vađenju i zamjeni memorijskih modula pogledajte *Service Manual* (Servisni priručnik) na web stranici Dell podrške na adresi support.dell.com).

Ako nađete na smetnje koje onemogućavaju prijem na vašem računalu – Neželjeni signal stvara smetnje prekidanjem ili blokiranjem drugih signala. Mogući razlozi smetnji:

- Napajanje, tipkovnica i produžni kablovi za miša.
- Previše uređaja je priključeno na električni razvodnik.
- Više električnih razvodnika je priključeno na istu električnu utičnicu.

Problemi s memorijom

Ako se pojavljuje poruka o nedovoljnoj količini memorije –

- Spremite i zatvorite sve otvorene datoteke i izađite iz svih otvorenih programa koje ne koristite kako biste vidjeli da li će se problem time riješiti.

- U dokumentaciji softvera potražite minimalne zahtjeve memorije. Ako je potrebo, ugradite dodatnu memoriju (pogledajte *Service Manual* (Servisni priručnik) na web stranici za Dell podršku na adresi **support.dell.com**).
- Ponovno namjestite sve memorijske module na svom mjestu (pogledajte *Service Manual* (Servisni priručnik) na web stranici za Dell podršku na adresi **support.dell.com**) kako biste bili sigurni da vaše računalo uspješno komunicira s memorijom.

Ako osjetite kakve druge probleme s memorijom –

- Pobrinite se da poštujuete smjernice za ugradnju memorije (pogledajte *Service Manual* (Servisni priručnik) na web stranici za Dell podršku na adresi **support.dell.com**).
- Provjerite da li je memorijski modul kompatibilan s vašim računalom. Vaše računalo podržava DDR2 memoriju. Više pojedinosti o podržanoj vrsti memorije u vašem računalu potražu “Tehnički podaci” na stranici 49.

- Pokrenite Dell Diagnostics (Pogledajte “Dell Diagnostics” na stranici 31).
- Ponovno namjestite sve memorijske module na svom mjestu (pogledajte *Service Manual* (Servisni priručnik) na web stranici za Dell podršku na adresi **support.dell.com**) kako biste bili sigurni da vaše računalo uspješno komunicira s memorijom.

Smrzavanja i problemi sa softverom

Ako se računalo ne pokrene – Provjerite da li je kabel za napajanje čvrsto priključen na računalo i na električnu utičnicu.

Ako program prestane s radom – Okončajte rad programa:

1. Pritisnite istodobno <Ctrl> <Shift> <Esc>.
2. Pritisnite **Applications** (Programi).
3. Kliknite program koji više ne reagira
4. Pritisnite **End Task** (Završi zadatak).

Ako se program više puta sruši – Provjerite dokumentaciju softvera. Po potrebi deinstalirajte i zatim ponovno instalirajte program.

 **NAPOMENA:** Softver obično na CD-u ili u dokumentaciji sadrži upute za instalaciju.

Ako računalo prestane reagirati –

 **OBAVIJEST:** Postoji mogućnost da izgubite podatke ako ne možete zatvoriti operativni sustav.

Isključite računalo. Ukoliko ne dobijete odgovor pritiskom na tipku na tipkovnici ili pomicanjem miša, pritisnite i držite gumb za napajanje energijom najmanje 8 do 10 sekundi dok se računalo ne isključi. Zatim ponovno pokrenite računalo.

Ako je program predviđen za rad pod starijim operativnim sustavom Microsoft® Windows® –

Pokrenite čarobnjak za kompatibilnost programa. Čarobnjak za (Čarobnjak za kompatibilnost programa) kompatibilnost programa konfigurira program kako bi mogao raditi u okruženju koje je slično okruženju operativnog sustava koji nije Windows Vista.

1. Kliknite **Start**  → **Upravljačka ploča Programi** → **Use an older program with this version of Windows** (Koristi stariji program s ovom verzijom Windowsa).
2. Na ekranu dobrodošlice pritisnite **Next** (Sljedeće).
3. Slijedite upute na ekranu.

Ako se pojavi ispunjeni plavi ekran – Isključite računalo. Ako ne dobijete odgovor pritiskom na tipku na tipkovnici ili pomicanjem pokazivača miša, pritisnite i držite gumb za uključivanje/isključivanje najmanje 8 do 10 sekundi dok se računalo ne isključi. Zatim ponovno pokrenite računalo.

Ako imate drugih problema sa softverom –

- Odmah stvorite sigurnosnu kopiju.
- Koristite program za traženje virusa na pogonu tvrdog diska ili na CD-u.
- Spremite i zatvorite sve otvorene datoteke ili programe i putem izbornika **Start**  isključite računalo.
- Provjerite u dokumentaciji softvera ili kontaktirajte proizvođača softvera radi podataka o rješavanju problema:
 - Provjerite je li program kompatibilan s operativnim sustavom instaliranim na vašem računalo.
 - Provjerite zadovoljava li vaše računalo minimalne zahtjeve hardvera potrebne za pokretanje softvera. Pogledajte dokumentaciju softvera za informacije.
 - Provjerite je li program ispravno instaliran i konfiguriran.

- Provjerite jesu li pogonski programi uređaja u konfliktu s programom.
- Po potrebi deinstalirajte i zatim ponovno instalirajte program.

Upotreba alata za podršku

Dellovo središte za podršku

Dellovo središte za podršku vam pomaže da pronađete servis, podršku i sve potrebne podatke vezane uz sustav. Za više informacija o usluzi Dell Support Center i dostupnim alatima za podršku pritisnite karticu **Services** (Usluge) na **support.dell.com**.



Kliknite  ikonu kako biste pokrenuli program. Polazna stranica osigurava poveznice za pristup:

- Samopomoć (Rješavanje problema, Sigurnost, Performanse sustava, Mreža/ Internet, Sigurnosn kopija/ Oporavak i Windows Vista)
- Upozorenja (Upozorenja tehničkoj podršci uvezi svašim računalom)

- Pomoć iz Della (Tehnička podrška Technical Support with s DellConnect™, Službom za korisnike, Obuka i predavanja, How-To Help s Dell pozovom i Online Scan pomoću PCCheckUp)
- O vašem sustavu (Dokumentacija sustava, Podaci o jamstvu, Podaci o sustavu, Nadogradnje i kategorije)

Na vrhu polazne stranice Dell Support Center (Dell središte za podršku) prikazuje se broj vašeg modela zajedno s njegovom servisnom oznakom i kodom za brzi servis.

Više pojedinosti o Dell Support Center potražite u *Dell Technology Guide* (Dellov tehnološki vodič) na vašem tvrdom disku ili na web stranici Dell podrške na adresi **support.dell.com**.



OPREZ: Za zaštitu od vjerojatnog električnog udara, razderotina od udara lopatica ventilatora ili drugih neočekivanih ozljeda, uvijek isključite vaše računalo iz električne utičnice prije nego skinete poklopac s njega.

Poruke sustava

Ako vaše računalo pokaže neki problem ili grešku, mož to prikazati u poruci sustava koja će vam pomoći da utvrdite uzrok i da odredite koje radnje su potrebne za rješavanje problema.

 **NAPOMENA:** Ako poruka koju ste primili nije navedena u sljedećim primjerima, pogledajte u dokumentaciju operativnog sustava ili programa koji ste izvodili kad se pojavila poruka. Alternativno možete pogledati u *Service Manual* (Servisni priručnik) na web stranici za Dell podršku na adresi **support.dell.com** ili pogledati “Kontaktiranje Della” na stranici 45 radi pomoći.

Upozorenje! Prijašnji pokušaji pokretanja ovog sustava nisu uspjeli u kontrolnoj točki [nnnn]. Za pomoć u rješavanju ovog problema zapišite broj kontrolne točke i kontaktirajte Dell tehničku podršku – Računalo nije uspjelo završiti potprogram pokretanja sustava u tri uzastopna pokušaja s istom greškom (pogledajte Kontaktiranje Della” na stranici 45 rdi pomoći).

CMOS checksum error (Greška kontrolnog zborja CMOS-a) – MOgući kvar na matičnoj ploči ili je baterija RTC prazna. Potrebno je zamijeniti bateriju. Pogledajte *Service Manual* (Servisni priručnik) na web stranici za podršku Dell na adresi **support.dell.com** ili pogledajte “Kontaktiranje Della” na stranici 45 radi pomoći.

CPU fan failure (Greška ventilatora procesora) – CPU ventilator ne radi. Potrebno je zamijeniti ventilator procesora. Pogledajte *Service Manual* (Servisni priručnik) na web stranici za podršku Dell na adresi **support.dell.com**.

Hard-disk drive failure (Kvar tvrdog diska) – Mogući kvar tvrdog diska za vrijeme HDD POST (pogledajte “kontaktiranje Della” na stranici 45 rad ipomoći).

Hard-disk drive read failure (Kvar očitavanja tvrdog diska) – Mogući kvar tvrdog diska za vrijeme provjere HDD pri pokretanju (pogledajte “Kontaktiranje Della” na stranici 45 radi pomoći).

Upotreba alata za podršku

Kvar tipkovnice – Zamijenite tipkovnicu ili provjerite da priključak kabela nije olabavljen.

No boot device available (Nema ni jednog dostupnog uređaja za pokretanje sustava) – Nema particije tvrdog diska za pokretanje, kabel tvrdog diska je olabavljen ili ni jedan uređaj za pokretanje ne postoji.

- Ako je tvrdi disk uređaj s kojega se pokreće sustav, pobrinite se da njegovi kablovi budu dobro priključeni i da je pogon ispravno instaliran te da je pracioniran kao uređaj za pokretanje.
- Uđite u podešavanje sustava i provjerite da li je redoslijed uređaja za pokretanje ispravan (pogledajte *Service Manual* (Servisni priručnik) na Dellovoj stranici za podršku na adresi support.dell.com).

No timer tick interrupt(Nema takta tajmera za programske prekide) – Čip na matičnoj ploči možda nije ispravan ili je matična ploča u kvaru (pogledajte *Service Manual* (Servisni priručnik) na Dellovoj stranici za podršku na adresi support.dell.com li pogledajte “Kontaktiranje Della” na stranici 45).

USB over current error (Greška zbog previsoke struje na USB priključku) – ODvojite jedan USB uređaj. Vaš USB uređaj treba više električne energije za ispravan rad. Upotrijebite vanjski izvor električnog napajanja za priključivanje USB uređaja ili ako vaš uređaj ima dva USB kabela, priključite oba kabela.

OBAVIJEST - SUSTAV ZA SAMONADZOR tvrdog diska je prijavio parametar izvan normalnoga radnog opsega. Dell preporučuje da redovito izradujete sigurnosne kopije vašeg sustava. Parametar izvan radnog opsega može ili ne može ukazati na mogući problem s tvrdim diskom – S.M.A.R.T greška, mogući kvar tvrdog diska. Ova se značajka može omogućiti ili onemogućiti u podešavanju BIOS-a (pogledajte “Kontaktiranje Della” na stranici 45 radi pomoći).

Rješavanje problema s hardverom

Ako uređaj nije pronađen za vrijeme pripreme operativnog sustava ili je pronađen ali je pogrešno konfiguriran, možete koristiti

Rješavanje problema s hardverom kako biste riješili nekompatibilnost.

Za pokretanje opcije za uklanjanje kvarova kod hardvera:

1. Kliknite **Start**  → **Help and Support** (Pomoć i podrška).
2. Upišite `hardware troubleshooter` (Rješavanje problema s hardverom) u polju za traženje i pritisnite <Enter> za pokretanje traženja dijagnoze.
3. U rezultatima pretraživanja odaberite opciju koja najbolje opisuje problem i slijedite preostale korake rješavanja problema.

Dell Dijagnostika

Ako osjetite da imate problem s hardverom, izvršite kontrolne provjere u “Zamrzavanje i problemi sa softverom” na stranici 25 i pokrenite Dell Diagnostics prije nego kontaktirate Dell radi tehničke pomoći.

Preporučuje se da ispišete ove postupke prije nego što započnete.

 **NAPOMENA:** Dell Diagnostics radi samo na Dellovim računalima.

 **NAPOMENA:** Medij *Drivers and Utilities* (Pokretački i pomoćni programi) nije obavezan i možda ga nećete dobiti uz računalo.

Pogledajte odjeljak Postava sustava u *Service Manual* (Servisni priručnik) kako biste pregledali podatke o konfiguraciji vašeg računala i pobrinite se da se uređaj koji želite provjeriti, prikazuje u programu za postavu sustava i da je aktivan.

Pokrenite opciju Dell Diagnostics (Dell Dijagnostika) s tvrdog diska ili s medija *Drivers and Utilities*.

Pokretanje Dell Diagnostics (Dell dijagnostika) s vašega tvrdog diska

Dell Dijagnostika je smještena na skrivenoj uslužnoj particiji za dijagnozu na vašem tvrdom disku.

 **NAPOMENA:** Ako vaše računalo ne može prikazati sliku na ekranu, pogledajte “Kontaktiranje Della” na stranici 45.

1. Pazite na to da računalo bude uključeno u električnu mrežu koja ispravno radi.
2. Uključite (ili ponovno pokrenite) svoje računalo.
3. Kad se pojavi logotip DELL™ odmah pritisnite <F12>. Izaberite **Diagnostics** (Dijagnostika) na izborniku pokretanja sustava i pritisnite <Enter>.

 **NAPOMENA:** Ako budete predugo čekali i pojavi se logotip sustava, pričekajte dok se ne pojavi radna površina operativnog sustava Microsoft® Windows®; zatim isključite računalo i pokušajte ponovo.

 **NAPOMENA:** Ako vidite poruku da nije pronađena particija, pokrenite opciju Dell Diagnostics (Dell Dijagnostika) s medija *Upravljački i uslužni programi*

4. Pritisnite bilo koju tipku kako biste pokrenuli Dell Dijagnostiku iz uslužne particije za dijagnostiku na tvrdom disku.

Pokretanje Dell Diagnostics s diskova upravljačkih i uslužnih programa

1. Umetnite medij *Upravljački i uslužni programi*.
2. Isključite i ponovno pokrenite računalo. Kad se pojavi logotip DELL, odmah pritisnite <F12>.

 **NAPOMENA:** Ako budete predugo čekali i pojavi se logotip sustava, pričekajte dok se ne pojavi radna površina operativnog sustava Microsoft® Windows®; zatim isključite računalo i pokušajte ponovo.

 **NAPOMENA:** Sljedeći koraci samo privremeno mijenjaju sekvenciju podizanja sustava. Prilikom sljedećeg pokretanja, računalo se podiže sustav sukladno uređajima navedenima u programu za postavljanje sustava.

3. Kad se pojavi popis uređaja za pokretanje, označite **CD/DVD/CD-RW** i pritisnite <Enter>.
4. Izaberite mogućnost **Boot from CD-ROM** (Pokreni s CD-ROM-a) na izborniku koji se pojavio i pritisnite <Enter>.
5. Upišite 1 kako biste pokrenuli CD izbornik i pritisnite <Enter> za nastavak.
6. Odaberite **Run the 32 Bit Dell Diagnostics** (Pokretanje 32-bitne Dell dijagnostike) s numeriranog popisa. Ako je navedeno više verzija, odaberite onu koja je prikladna za vaše računalo.

7. Kad se pojavi **Main Menu** (Glavni izbornik) Dell Dijagnostike, odaberite test koji želite pokrenuti

Oporavak sustava mogućnosti

Operativni sustav možete obnoviti na sljedeće načine:

- Obnova sustava vraća vaše računalo u ranije operativno stanje bez utjecaja na vaše datoteke s podacima. Koristite System Restore (Obnova sustava) kao prvo rješenje za obnovu operativnog sustava i očuvanje datoteka.
- Dell obnova tvorničke slike vraća vaš tvrdi disk u operativno stanje u kojemu je bio kad ste kupili računalo. Ovim postupkom se trajno brišu svi podaci na tvrdom disku i uklanjaju svi programi koji su instalirani nakon kupnje računala. Mogućnost Dell Factory Image Restore (Obnavljanje tvorničkih postavki Della) koristite samo ako System Restore (Obnavljanje sustava) ne rješava problem vašeg operativnog sustava.

- Ako ste dobili disk Operating System (Operativni sustav) uz računalo, možete ga koristiti za obnavljanje sustava. Međutim korištenje diska operativnog sustava će također izbrisati sve podatke na tvrdom disku. Disk koristite samo ako System Restore (Obnavljanje sustava) ne riješi problem vašeg operativnog sustava.

Obnavljanje sustava

Operativni sustav Windows sadrži funkciju System Restore (Obnova sustava) koja vam omogućuje da vratite računalo u prethodno operativno stanje (bez utjecaja na datoteke podataka) ako su promjene na hardveru, softveru ili drugim sustavima ostavile računalo u neželjenom operativnom stanju. Sve promjene koje opcija System Restore (Obnova sustava) čini računalo mogu se vratiti na prethodno stanje.

➡ **OBAVIJEST:** Radite redovne sigurnosne kopije podatkovnih datoteka. System Restore (Obnova sustava) ne nadgleda vaše podatkovne datoteke i ne vraća ih u prvobitno stanje.

✍ **NAPOMENA:** Postupci u ovom dokumentu su napisani za zadani pregled Windows, tako da neće vrijediti ako svoje Dell™ računalo potavite u Windows Classic view (Klasični izgled indowsa).

Pokretanje System Restore (Obnavljanje sustava)

1. Kliknite **Start** .
2. U okviru **Start Search** (Počni traženje), upišite `System Restore` (Obnavljanje sustava) i pritisnite <Enter>.

✍ **NAPOMENA:** Možda će se pojaviti prozor **Kontrola korisničkih računa**. Ako ste administrator računala, pritisnite **Continue** (Nastavi); u suprotnom se obratite svom administratoru za nastavak željene akcije.

3. Pritisnite **Next** (Dalje) i slijedite preostale upute na zaslonu.

Ako funkcija System Restore (Obnova sustava) ne riješi problem, možete poništiti posljednju obnovu sustava.

Poništavanje posljednje obnove sustava

✍ **NAPOMENA:** Prije nego poniptite zanju obnovu sustava, apremite i zatvorite sve otvorene datoteke i napustite sve programe. Nemojte mijenjajti, otvarati ili brisati bilo koju datoteku ili program dok se ne završi vraćanje sustava u prethodno stanje.

1. Kliknite **Start** .
2. U okviru **Start Search** (Počni traženje), upišite `System Restore` (Obnavljanje sustava) i pritisnite <Enter>.
3. Kliknite **Undo my last restoration** (Poništi posljednju obnovu) i pritisnite **Next** (Dalje).

Dell obnova tvorničke silke

➔ **OBAVIJEST:** Koristjenjem Dell obnove tvorničke slike trajno briše sve podatke na tvrdom disku i uklanja sve programe ili upravljačke programe koje ste instalirali od kupovine računala. Ako je moguće napravite sigurnosnu kopiju sustava prije korištenja ovih mogućnosti. Mogućnost Dell Factory Image Restore (Obnavljanje tvorničkih postavki Della) koristite samo ako System Restore (Obnavljanje sustava) ne rješava problem vašeg operativnog sustava.



📌 **NAPOMENA:** Dell Factory Image Restore (Obnavljanje tvorničkih postavki Della) možda nije dostupna u određenim državama ili na određenim računalima.

Dell Factory Image Restore (Obnavljanje tvorničkih postavki Della) koristite kao zadnju metodu obnavljanja rada vašeg sustava. Ove mogućnosti obnavljaju vaš tvrdi disk na operativno stanje u kojemu je bio kad ste kupili računalo. Svi programi i datoteke koji su

dodani nakon kupovine računala — uključujući podatkovne datoteke — se trajno brišu iz tvrdog diska. Podatkovne datoteke uključuju dokumente, proračunske tablice, poruke e-pošte, digitalne fotografije, glazbene datoteke itd. Ako je moguće napravite sigurnosnu kopiju podataka na vašem sustavu prije upotrebe mogućnosti Factory Image Restore (Obnavljanje tvorničkih postavki).

Dell Factory Image Restore (Obnavljanje tvorničkih postavki Della)

1. Uključite računalo. Kad se pojavi logotip Dell, pritisnite <F8> više puta kako biste pristupili na prozoru **Vista Advanced Boot Options** (Napredne mogućnosti pokretanja Viste).
2. Odaberite **Repair Your Computer** (Popravak računala).
3. Pojavljuje se prozor **System recovery Options** (mogućnosti oporavka sustava).
4. Odaberite izgled tipkovnice i pritisnite **Next** (Dalje).

5. Za pristup mogućnostima oporavka pristupite kao lokalni korisnik. Za pristup naredbenom retku u polje Korisničko ime upišite `administrator`, zatim pritisnite **OK** (U redu).
6. Pritisnite **Dell Factory Image Restore** (Obnavljanje tvorničkih postavki Della). Pojavit će se pozdravni ekran **Dell Factory Image Restore** (Obnavljanje tvorničkih postavki Della).
 -  **NAPOMENA:** Ovisno o konfiguraciji, možda trebate odabrati **Dell Factory Tools** (Dellovi tvornički alati), zatim **Dell Factory Image Restore** (Obnavljanje tvorničkih postavki Della).
7. Pritisnite **Next** (Dalje). Pojavljuje se ekran potvrde brisanja podataka.
 -  **OBAVIJEST:** Ako ne želite nastaviti s Factory Image Restore (Obnova tvorničkih postavki), kliknite **Cancel** (Odustani).
8. Pritisnite potvrdni okvir za da želite nastaviti s ponovnim formatiranjem tvrdog diska i obnavljanjem softvera sustava na tvorničke postavke, zatim pritisnite **Next** (Sljedeće). Postupak obnavljanja započinje i može potrajati pet ili više minuta do završetka. Kad je dovršeno obnavljanje tvorničkih postavki sustava i tvornički instaliranih aplikacija, pojavljuje se poruka.
9. Pritisnite **Finish** (Završi) za ponovno podizanje sustava.

Reinstalacija operativnog sustava

Prije početka

Ako planirate ponovno instalirati operativni sustav Windows kako biste opravili problem s novoinstaliranim upravljačkim programom, najprije pokušajte s mogućnošću Windows Device Driver Rollback. Ukoliko opcija Device Driver Rollback ne riješi problem koristite System Restore za vraćanje operativnog sustava u operativno stanje u kojem je bio prije nego ste instalirali novi upravljački program uređaja. Pogledajte “Korištenje obnavljanje sustava Microsoft Windows” na stranici 34.

- ➔ **OBAVIJEST:** Prije izvođenja instalacije, napravite sigurnosnu kopiju svih podataka na svom primarnom tvrdom disku. Za uobičajene konfiguracije tvrdog diska, primarni tvrdi disk je prvi pogon koji računalo detektira.

Za ponovnu instalaciju sustava Windows treba vam sljedeće

- Medij *Dell Operating System* (Operativni sustav tvrtke Dell)
- Medij *Dell Drivers and Utilities* (Dellovi upravljački i uslužni programi)

 **NAPOMENA:** Medij *Dell Drivers and Utilities* sadrži upravljačke programe instalirane tijekom sklapanja računala. Koristite medij *Dell Drivers and Utilities* (Upravljački i uslužni programi) za učitavanje potrebnih upravljačkih programa. U ovisnosti o regiji u kojoj ste naručili računalo ili u kojoj ste zatražili medij, Dellov medij *Drivers and Utilities* (Upravljački i uslužni programi) *Operating System* (Operativni sustav) možda neće biti isporučeni uz računalo.

Reinstaliranje Windows Vista

Proces ponovne instalacije može potrajati 1-2 sata. Nakon ponovne instalacije operativnog sustava morate ponovo instalirati i upravljačke programe uređaja, program za zaštitu od virusa i drugi softver.

1. Spremite i zatvorite sve otvorene datoteke i napustite sve otvorene programe.
2. Umetnite disk s *Operativnim sustavom*.
3. Pritisnite **Exit** (Izlaz) ako se pojavi poruka **Install Windows** (Instaliraj sustav Windows).
4. Ponovno pokrenite računalo.
5. Kad se pojavi logotip DELL, pritisnite <F12> odmah.

 **NAPOMENA:**Ako budete predugo čekali i pojavi se logotip sustava, pričekajte dok se ne pojavi radna površina operativnog sustava Microsoft® Windows®; zatim isključite računalo i pokušajte ponovo.

-  **NAPOMENA:**Sljedeći koraci samo privremeno mijenjaju redoslijed pokretanja sustava. Prilikom sljedećeg pokretanja, računalo se podiže sustav sukladno uređajima navedenima u programu za postavljanje sustava.
6. Kad se pojavi popis uređaja za pokretanje, označite **CD/DVD/CD-RW pogon** i pritisnite <Enter>.
 7. Pritisnite bilo koju tipku za **Boot from CD-ROM** (Pokretanje s CD-ROM-a). Pratite upute na zaslonu kako biste dovršili instalaciju.

Dohvat pomoći

Ako budete imali problema s računalom, možete napraviti sljedeće korake za dijagnosticiranje i rješavanje problema:

1. Pogledajte “Rješavanje problema” na str. 22 radi informacija o postupcima koji se odnose na probleme na koje nailazi vaše računalo.
2. Pogledajte “Dell dijagnostika” na str. 31 radi postupaka o tome kako pokrenuti Dell Diagnostics.
3. Popunite “Diagnostic Checklist” (Kontrolni dijagnostički popis) na stranici 45.
4. Koristite Dellov prošireni skup online usluga koje su dostupne na Dell Support (support.dell.com) radi pomoći s instalacijom i rješavanjem problema. 39 za detaljniji popis Dell online podrške. Pogledajte “Online usluge” na stranici 41 radi proširenog popisa Dell online podrške.
5. Ako prethodni koraci nisu riješili problem, pogledajte “Kontaktiranje Della” na stranici 45.

 **NAPOMENA:** Nazovite službu podrške tvrtke Dell putem telefona ili s računala kako bi vam osoblje moglo pomoći potrebnim postupcima.

 **NAPOMENA:** Dellov Kod za brzu uslugu možda neće biti dostupan u svim zemljama.

Kad Dellov automatski telefonski sustav od vas to zatraži, upišite svoj kod za brzu uslugu kako biste poziv preusmjerili neposredno na prikladno osoblje za podršku. Ako nemate kod za brzu uslugu, otvorite mapu **Dell Accessories** (Dell pomagala), dvaput kliknite ikonu **Express Service Code** (Kod za brzu uslugu) i slijedite upute.

 **NAPOMENA:** Neke od sljedećih usluga nisu uvijek dostupne u svim lokacijama izvan kontinentalnog SAD-a. Za informacije o dostupnosti nazovite svog lokalnog predstavnika tvrtke Dell.

Tehnička Usluga za podršku i korisnike

Dellova usluga podrške je dostupna za odgovor na sva vaša pitanja o hardveru Dell. Naše osoblje za podršku koristi računalnu dijagnostiku radi pružanja brzih i točnih odgovora.

Za kontaktiranje Dellove podrške pogledajte “Prije nego nazovete” na stranici 44 i zatim pogledajte kontaktne podatke za regiju ili pođite na support.dell.com.

DellConnect™

DellConnect je jednostavni online alat koji omogućava predstavnicima Dell servisa da pristupe vašem računalu preko širokopoljasne veze, da dijagnosticiraju problem i da ga uklone pod vašim nadzorom. Za dodatne informacije idite na web-mjesto support.dell.com i pritisnite DellConnect.

Online usluge

O proizvodima i uslugama tvrtke Dell možete saznati više na sljedećim web-mjestima:

- www.dell.com
- www.dell.com/ap (samo Azija/Tihi ocean)
- www.dell.com/jp (samo Japan)
- www.euro.dell.com (samo Europa)
- www.dell.com/la (Latinska Amerika i Karibi)
- www.dell.ca (samo Kanada)

Dell Podrški možete pristupiti preko sljedećih web-stranica i adresa e-pošte:

Web-stranice Dell Podrške

- support.dell.com
- support.jp.dell.com (samo Japan)
- support.euro.dell.com (samo Europa)

Dohvat pomoći

Dell Support e-poštaadrese

- **mobile_support@us.dell.com**
- **support@us.dell.com**
- **la-techsupport@dell.com** (samo zemlje Latinske Amerike i karipske zemlje)
- **apsupport@dell.com** (samo azijske/ tihooceanske zemlje)

Adrese e-pošte Marketinga i prodaje tvrtke Dell

- **apmarketing@dell.com** (samo azijske/ tihooceanske zemlje)
- **sales_canada@dell.com** (samo Kanada)

Anonimni protokol za prijenos datoteka (FTP)

- **ftp.dell.com**

Prijavite se kako korisnik: `anonimani`
koristite svoje adresu e-pošte kao lozinku.

AutoTech usluga

Dellova automatizirana usluga podrške –AutoTech– pruža zabilježene odgovore na pitanja koja najčešće postavljaju Dellovi korisnici o njihovim o njihovim prijenosnim i stolnim računalima.

Kad nazovete AutoTech, koristite svoj telefon s tonskim biranjem za odabir tema koje odgovaraju vašim pitanjima. Upute o pristupu telefonskim brojevima za pozvi u vašoj regiji, potražite u “Kontaktiranje Della” na stranici 45.

Automatska usluga o stanju narudžbe

Stanje narudžbe proizvoda tvrtke Dell možete provjeriti na web-mjestu **support.dell.com** ili nazovite automatiziranu uslugu za stanje narudžbe. Snimka od vas traži informacije potrebne za lociranje i izvješćivanje o vašoj narudžbi. Telefonske brojeve za poziv u vašoj regiji, potražite u “Kontaktiranje Della” na stranici 45.

Ako imate problema sa svojom narudžbom, poput dijelova koji nedostaju, pogrešnih dijelova ili neispravnog računara, obratite se tvrtki Dell radi pružanja pomoći. Prije poziva pripremite račun ili uplatnicu. Telefonske brojeve za poziv u vašoj regiji, potražite u “Kontaktiranje Della” na stranici 45.

Informacije o proizvodu

Ako trebate kupnji radi dodatnih proizvoda koji su dostupni kod Della ili ako želite uputiti narudžbu, posjetite Dell web-mjesto na **www.dell.com**. Telefonski broj za poziv u vašoj regiji ili za razgovor s prodajnim specijalistom potražite na “Kontaktiranje Della” na stranici 45.

Povrat predmeta radi popravka u okviru jamstva ili radi povrata zbog

Sve proizvode koje vraćate, bilo za popravak ili kredit, pripremite na sljedeći način:

1. Pozovite Dell kako biste Autorizacijski broj za povratni materijal i upišite ga čitko na istaknutom mjestu na vanjskoj strani kutije.
2. Telefonske brojeve za poziv u vašoj regiji, potražite u “Kontaktiranje Della” na stranici 45.
3. Priložite primjerak računa i pismo u kojem opisujete razlog vraćanja.
4. Priložite kopiju dijagnostičkog kontrolnog popisa (pogledajte “Dijagnostički kontrolni popis” na stranici 45), koji prikazuje provjere koje su izvršene i prijavljene poruke s greškama u Dell Diagnostics (pogledajte “Dell diagnostika” na stranici 31).

Dohvat pomoći

5. Priložite svu dodatnu opremu koja pripada proizvodu koji vraćate (kabeli za napajanje, softver, priručnike, itd.) ako je vraćanje radi kredita.
6. Spakirajte opremu koju vraćate u originalnu (ili ekvivalentnu) ambalažu.
7. Troškove slanja plaćate sami. Odgovorni ste i za osiguravanje vraćenog proizvoda, a preuzimate i rizik gubitka tijekom otpreme tvrtki Dell. Paketi s plaćanjem pouzecom se ne prihvaćaju.
8. Povrati kojima nedostaje bilo koji od navedenih uvjeta će biti odbijeni na prijemu tvrtke Dell i vraćeni vama.

Prije nego nazovete

 **NAPOMENA:** Da li ste pripremili vaš kod za brzi servis prije nego. Šifra automatiziranoj telefonskoj podršci tvrtke Dell omogućuje učinkovitije preusmjerenje vašeg poziva. Od vas se također može zatražiti vaša servisna oznaka (nalazi se na vrhu vašeg računala).

Zapamtite da popunite Djagnostički kontrolni popis. Ako je moguće, uključite svoje računalo prije nego nazovete tvrtku Dell radi pomoći i zovite s telefona na ili blizu računala. Od vas se može zatražiti da upišete neke naredbe na tipkovnici, da prenesete detaljne podatke za vrijeme nekih operacija ili da iskušate druge korake za rješavanje problema koji su ogući samo na samom računalu. Provjerite da li vam je dostupna dokumentacija o računalu.

Diagnostički kontrolni popis

- Naziv:
- Datum:
- Adresa:
- Telefonski broj:
- Servisna oznaka (crtični kod na stražnjoj strani ili na dnu računala):
- Šifra za ekspresnu uslugu
- Broj za autorizaciju pri vraćanju robe (ako ste ga dobili od Dellovih tehničara za podršku):
- Operativni sustav i verzija:
- Uređaji:
- Kartice za proširenje:
- Jeste li spojeni na mrežu? Da/Ne Mreža, verzija i mrežni adapter:
- Programi i verzije:

Pogledajte u dokumentaciju vašega operativnog sustava kako biste odredili sadržaj datoteka za pokretanje računala. Ako je računalo spojeno na pisač, ispišite svaku datoteku. U suprotnom, snimite sadržaj svake datoteke prije nego nazovete tvrtku Dell.

- Obavijest o pogrešci, šifra upozorenja ili dijagnostička šifra:
- Opis problema i postupci rješavanja problema koje ste izvršili:

Kontaktiranje Della

Za korisnike u SAD, zovite 800-WWW-DELL (800-999-3355).



NAPOMENA: Ako ne raspoložete aktivnom vezom s internetom, kontaktne podatke možete pronaći na fakturi, otpremnici, računu ili katalogu Dellovih proizvoda.

Dell raspoložuje s nekoliko internetskih i telefonskih službi i servisnih centara. Dostupnost se razlikuje ovisno o državi i proizvodu, a neke usluge možda neće biti dostupne u vašem području.

Dohvat pomoći

Za kontaktiranje tvrtke Dell u vezi s prodajom, tehničkom podrškom ili korisničkom podrškom:

1. Posjetite **support.dell.com**.
2. Provjerite države i regije na padajućem popisu **Choose A Country/Region** na dnu stranice.
3. Pritisnite **Contact Us** s lijeve strane stranice.
4. Odaberite odgovarajuću uslugu ili link za podršku na osnovi svojih potreba.
5. Odaberite način kontaktiranja tvrtke Dell koji vam odgovara.

Saznajte više o podacima i resursima

Ako trebate:

Reinstalirajte svoj operativni sustav.

Pokrenite dijagnostički program za vaše računalo, reinstalirajte softver za stolni sustav ili ažurirajte upravljačke programe za vaše računalo i readme datoteke.

Saznajte više o vašem operativnom sustavu, održavanju perifernih uređaja, RAID, Internet, Bluetooth®, umrežavanje i e-pošti.

Ažurirajte svoje računalo novom ili dodatnom memorijom ili novim tvrdim diskom.

Reinstalirajte ili zamijenite istrošene ili oštećene dijelove.

Pogledajte:

Disk s vašim *operativnim sustavom*.

disk *Drivers and Utilities* (Upravljački i uslužni programi).

 **NAPOMENA:** Ažuriranja upravljačkih programa i dokumentacije mogu se pronaći na web stranici za podršku Dell™ Support na **support.dell.com**.

Dell Technology Guide (Tehnološki vodič) dostupan na vašemu tvrdom disku.

Service Manual (Servisni priručnik) na web stranici Dell na **support.dell.com**.

 **NAPOMENA:** U nekim zemljama otvaranje i zamjena dijelova u vašem računalu može učiniti vaše jamstvo nevažećim. Provjerite svoje jamstvo i politiku povrata prije ikakvih radova unutar vašeg računala.

Saznajte više o podacima i resursima

Ako trebate:

Pronađite sigurnosne najbolje praktične savjete o vašem računalu.

Pregledajte podatke o Jamstvu, Uvjete i okolnosti (samo u SAD), Sigurnosne upute, Podatke o propisima, Ergonomske informacije i Licencni ugovor za krajnjeg korisnika.

Pronađite svoju servisnu oznaku/Kod za brzi servis—Vašu servisnu oznaku morate koristiti za identifikaciju vašeg računala na **support.dell.com** ili za kontaktiranje tehničke podrške.

Pronađite upravljačke programe i preuzimanja. Pristupite tehničkoj podršci i pomoći.

Provjerite status vaše narudžbe pri novim kupnjama.

Pronađite rješenja i odgovore za uobičajena pitanja.

Pronađite podatke o najnovijim ažuriranjima o tehničkim izmjenama na vašem računalu ili materijalu za naprednu tehničku podršku za tehničare ili iskusne korisnike.

Pogledajte:

Prije rada unutar računala, pažljivo pročitajte sigurnosne informacije koje ste dobili s računalom. Radi dodatnih informacija o najboljoj praksi pogledajte Regulatory Compliance Homepage (Stranica s podacima o propisima) na sljedećoj adresi:
www.dell/regulatory_compliance.

Gornji dio vašeg računala.

Dell web stranica podrške na **support.dell.com.**

Tehnički podaci

Model računala

Studio 540

U ovom odjeljku se nalaze podaci koji vam mogu zatrebati prilikom pripremanja, ažuriranja upravljačkih programa i nadogradnje vašeg računala.



NAPOMENA: Ponude se mogu razlikovati po regijama. Radi pregleda pojedinosti o konfiguraciji vašg računala, kliknite **Start**  → **Help and Support** (Pomoć i podrška) i izaberite mogućnost pregleda podataka o vašem računalu.

Procesor

Vrsta	L2 privremena memorija
Intel® Celeron®	512 kB
Intel Pentium® Dual-Core	1 MB
Intel Core™ 2 Duo	2 MB/3 MB/4 MB/ 6 MB
Intel Core2 Quad	6 MB / 8 MB / 12 MB

Tehnički podaci

Pogoni

Vanjski dostupni	dva ležišta za pogon od 5,25 inča SATA DVD+/-RW Super Multi Drive ili Blu-ray Disc™ combo ili Blu-ray Disc RW optički pogon
	jedno ležište od 3,5 inča za FlexBay
Pogon s internim pristupom	dva ležišta pogona od 3,5 inča za SATA tvrdi disk

Memorija

Priključci	četiri utičnice s internim pristupom za DDR2 DIMM
Kapaciteti	512 MB, 1 GB i 2 GB
Vrsta memorije	800 MHz, DDR2 DIMM
Najmanje	1 GB
Najviše	4 GB (32-bitni operativni sustav) 8 GB (64-bitni operativni sustav)



NAPOMENA: Upute o ugradnji vaše memorije potražite u *Service Manual* (Servisni priručnik) na web stranici podrške Dell na adresi support.dell.com.

Podaci o računalu

Matična ploča sustava	Intel G45 + ICH10R
Širina podatkovne sabirnice	64 bita
Širina DRAM sabirnice	64 bita
Širina procesorske sabirnice	32 bita
RAID podrška	RAID 0 (striping) RAID 1 (zrcaljenje)
BIOS čip (NVRAM)	8 MB

Sabirnica za proširenje

Vrste sabirnice	PCI 2.3 PCI Express 1.0A (x1) PCI Express 2.0 (x16) SATA 1.0, 2.0 i USB 2.0
Brzine sabirnice	
PCI	133 MB/s
PCI Express	<ul style="list-style-type: none"> • x1 utor dvosmjerna brzina - 500 MB/s • x16 utor dvosmjerna brzina - 8 GB/s
SATA	1,5 Gb/s i 3.0 Gb/s

Tehnički podaci

Sabirnica za proširenje

USB	480 Mb/s velika brzina, 12 Mb/s puna brzina i 1,2 Mb/s mala brzina
-----	--

PCI

priključci	jedna
------------	-------

veličina priključka	124 polni
---------------------	-----------

Podaci o širini priključka (najviše)	32 bita
--------------------------------------	---------

PCI Express x1

priključci	dvije
------------	-------

veličina priključka	36-polna priključka
---------------------	---------------------

Podaci o širini priključka (najviše)	1 PCI Express traka
--------------------------------------	---------------------

PCI Express x16

priključci	jedna
------------	-------

Priključci na matičnoj ploči

Ventilator kućišta	Jedan 3-polni priključak
Audio HDA priključak na prednjoj ploči	Jedan 10-polni priključak
Upravljanje na prednjoj ploči	Jedan 10-polni priključak
Interni USB uređaj	pet 10-polnih priključaka
Memorija	Četiri 240-polna priključka
PCI 2.3	Jedan 124-polni priključak
PCI Express x1	dva 36-polna priključka
PCI Express x16	Jedan 164-polni priključak

Priključci na matičnoj ploči

Napajanje	Jedan 24-polni priključak
Napajanje 12 V	Jedan 4-polni priključak
Procesor	775 kontakata
Ventilator procesora	Jedan 4-polni priključak
Serijsk ATA	četiri 7-polna priključka

Fizička



Visina	362 mm (14,2 inča)
Širina	170 mm (6,7 inča)
Dubina	435 mm (17,1 inča)
Težina	12,5 kg (28,0 lb)

Tehnički podaci

Vanjski priključci

Video	jedan VGA i jedan HDMI priključak
Mrežni adapter	RJ45 priključak
USB	Dva USB 2.0 priključka na prednjoj strani i četiri na stražnjoj strani računala
Audio	šest priključaka za podršku 7.1 formata
S/PDIF	Jedan S/PDIF priključak
IEEE	jedan na prednjoj i još jedan na stražnjoj ploči 6-polni serijski priključak

Napajanje

DC izvor napajanja	
Snaga	300 W/350 W  NAPOMENA: Izvor napajanja 300 W se koristi za sustave Energy star.
Maksimalna disipirana toplina	75 W (300 W PSU) 188.5 W (350 W PSU)  NAPOMENA: Dispacija topline se izračunava iz nazivne snage električnog napajanja.
Napon	115/230 V AC. 50/60 Hz, 7,0 A / 4,0 A
baterija veličine novčića	3-V CR2032 baterija veličine novčića

Okolina računala

Opsezi temperature:

Radni 10° do 35°C

Temperatura – 40° do 70° C

Relativna vlažnost (najviša): 20 % do 80 %
(bez kondenzata)

Maksimalne vibracije (nasumični spektar vibracija koji simulira korisničkookruženje):

Radni 5 do 350 Hz pri
0,0002 G2/HzČuvanje 5 do 500 Hz pri
0,001 do 0,01 G2/Hz

Maksimalni udar (izmjereno s glavama tvrdog diska u parkiranoj položaju i polusinusnim impulsom od 2 ms):

Okolina računalaRadni 40 G +/- 5% uz trajanje impulsa od 2 ms +/- 10%
(nadomjesno kao 20 inča/ s [51 cm/sec])Čuvanje 105 G +/- 5% s trajanjem impulsa od 2 ms +/- 10%
(nadomjesno kao 50 inča / s [127 cm/sec])

Nadmorska visina (najveća):

U radu -15,2 do 3048 m
(-50 do 10.000 stopa)Čuvanje -15,2 do 10.668 m
(-50 do 35.000 stopa)

Razina onečišćenja u zraku G2 ili niže prema definiciji iz ISA-S71.04-1985

Dodatak

Podaci u ovom dokumentu odnose se na dolje navedene proizvode:

- Studio
- Studio 540
- Studio 540n

Obavijest o proizvodu Macrovision

Ovaj proizvod uključuje tehnologiju za zaštitu autorskih prava koju štiti Zavod za patente u SAD-u i ostala prava intelektualnog vlasništva. Korištenje ove tehnologije za zaštitu autorskih prava mora autorizirati Macrovision, a namijenjena je za korištenje kući i za ostala ograničena gledanja osim ako Macrovision nije drugačije odredio. Zabranjen je obrnuti inženjering ili rastavljanje.

Indeks

A

adrese e-pošte

za tehničku podršku **42**

adrese e-pošte za podršku **42**

AutoTech **42**

C

CDs, playing and creating **20**

čitač kartice **16**

čitač medijskih kartica **16**

čitač SDHC kartice **16**

čitač SD kartice **16**

čitač xD-Picture kartice **16**

Čitač za Memory Stick **16**

D

DellConnect **41**

Dell Diagnostika **31**

Dell obnova tvorničke sike **34**

Dellovo središte za podršku **28**

Dell Technology Guide (Tehnološki vodič Dell)
radi detaljnijih informacija **47**

Diagnostički kontrolni popis **44**

F

FTP login anoniman **42**

G

gumb za otvaranje ladice **15**

gumb za uključivanje i svjetlo **15**

Indeks

H

HDMI

zaslona 6

I

IEEE 1394 priključak 15, 18

informacije

o proizvodima i informacije o 43

Internetska veza 11

ISP

Internet Service Provider - Davatelj usluge
internetske veze 11

K

Kreditnog jamstva 43

L

Lokacija HDMI

priključka 19

M

matična ploča 51

memorije

najamank i najviše 50

Microsoft™ Windows Vista® 11

MMC 16

mogućnosti računala 20

mogućnosti reinstalacije sustava 34

mrežna brzina

provjera 22

mrežna veza

sređivanje 23

mrežni konektor

lokacija 18

Multimedijski čitač kartice 16

N

nazovete Dell 44

O

obnavljanje tvorničke slike sustava **36**

Obnova sustava **34**

Očuvanje

energije **21**

online kontaktiranje Della **45**

optičke audio priključke

S/PDIF veza **19**

otpreme proizvoda

radi povrata ili popravka **43**

P

podrška za korisnike **41**

podržana memorija **50**

pomoći

dobivanje pomoći i podrške **40**

Poruke sustava **29**

postavke podataka, sigurnosnih kopija **21**

priključaka na prednjoj strani **14**

priključak napajanja **17**

priključak za linijski ulaz **15**

priključak za mikrofonski ulaz **15**

priključci na matičnoj ploči **53**

priključci(vanje)

 dodatni mrežni kabel **9**

 na internet **11**

 preko DSL **12**

 preko WLAN **12**

 zaslona **6**

prilagođavanje

 vaših emergetskih postavki **21**

prilagođivati

 vašu radnu površinu **20**

problema, rješavanje **22**

problema s hardverom **31**

problemi sa softverom **25**

Indeks

problemi s memorijom

 rješavanje **24**

problemi s napajanjem, rješavanje **23**

procesor **49**

R

reinstaliranje Windowsa **34**

resursi Traženje dodatnih **47**

Rješavanja problema s hardverom **31**

rješavanje problema **22**

S

sabirnica za proširenje **51**

skladištenja

 opsezi za rad i skladištenje **55**

slušalice

 prednji priključak **15**

softverske značajke **20**

S/PDIF priključak **19**

stanje narudžbe **42**

Stranice za podršku

 širom svijeta **41**

Stvaranje i izvođenje DVD diskova **20**

stvaranjem

 sigurnosnih **21**

svjetlo aktivnosti tvrdog diska **15**

T

tehnička podrška **41**

tehnički podaci **49**

Traženje dodatnih podataka **47**

tvrdi disk

 vrsta **50**

U

upravljačkim programima i preuzimanjima **48**

USB 2.0

prednji priključci **16**

priključci otraga **19**

utor za sigurnosni kabel **17**

V

veza(nje)

pomoću dial-up **11**

W

web stranica za Dell podršku **48**

Windows, reinstaliranje **34**

Windows Vista®

priprema **11**

Program Compatibility Wizard **26**

reinstaliranje **39**

wireless network connection **22**

Tiskano u Irskoj.

www.dell.com | support.dell.com



0U591FA00